

# Fórum do Gás

10/08/2020

# A Associação de Empresas de Transporte de Gás Natural por Gasoduto – ATGás congrega as Transportadoras Dutoviárias de gás natural em operação no Brasil

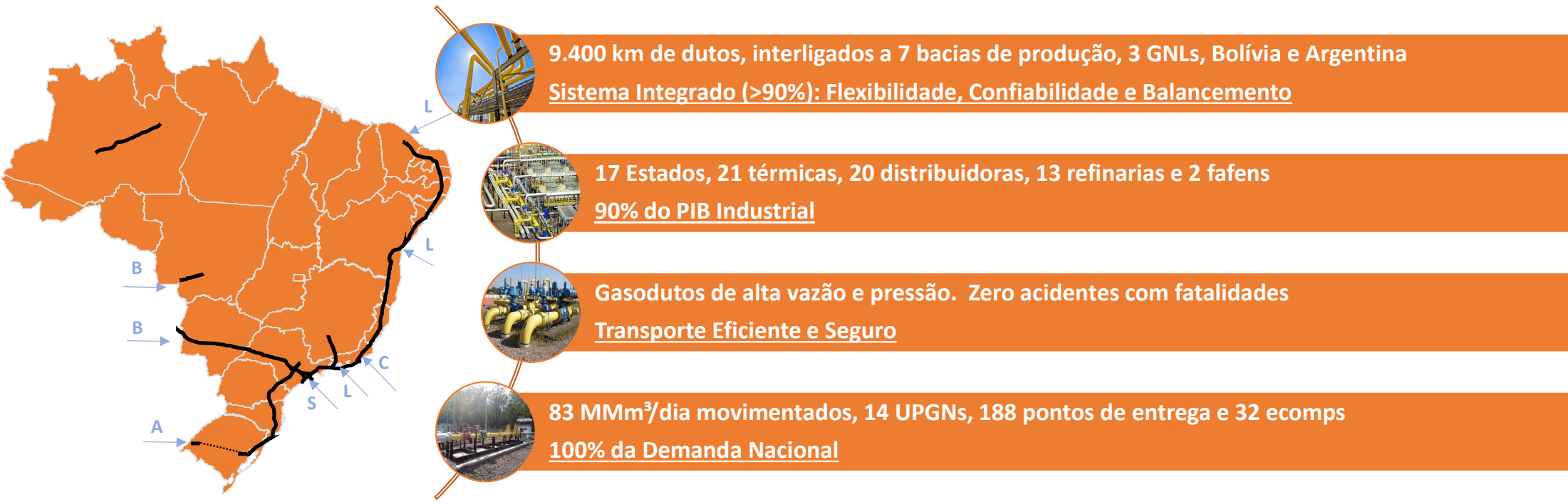

## PL 6407/13 Inciso VI art.º 7: definição de critérios é essencial

Art. 7º Será considerado gasoduto de transporte aquele que atenda a, pelo menos, um dos seguintes critérios:

(...)

VI – gasodutos destinados à movimentação de gás natural, cujas características técnicas de diâmetro, pressão e extensão superem limites estabelecidos em regulação da ANP.

§ 1º Fica preservada a classificação do gasoduto enquadrado exclusivamente no inciso VI do *caput* que esteja em implantação ou em operação na data da publicação desta Lei.

### Regime de Entrada-e-Saída

Pressupõe integração das ofertas na malha de transporte visando:

- Competição na molécula (mercado);
- Custo eficiente de infraestruturas.

A **eliminação do inciso VI** resulta em:

- Mercados ilhados com baixa liquidez;
- Controle por agentes dominantes;
- Utilização ineficiente da infraestrutura.

# Calendário de Oferta de Produtos TBG

● PRODUTO DE CURTO PRAZO     
 ● CAPACIDADE INCREMENTAL     
 ● SERVIÇO DE TRANSPORTE FIRME

JAN    FEV    MAR    ABR    MAI    JUN    JUL    AGO    SET    OUT    NOV    DEZ

DIARIO

MESAL

TRIMESTRAL

NOVO GSA PB E  
YPFB

CP 02

CP Incremental

CHAMADA  
PUBLICA 1R

CHAMADA  
PUBLICA 1R

Produtos de  
Prateleira

Chamadas  
Públicas

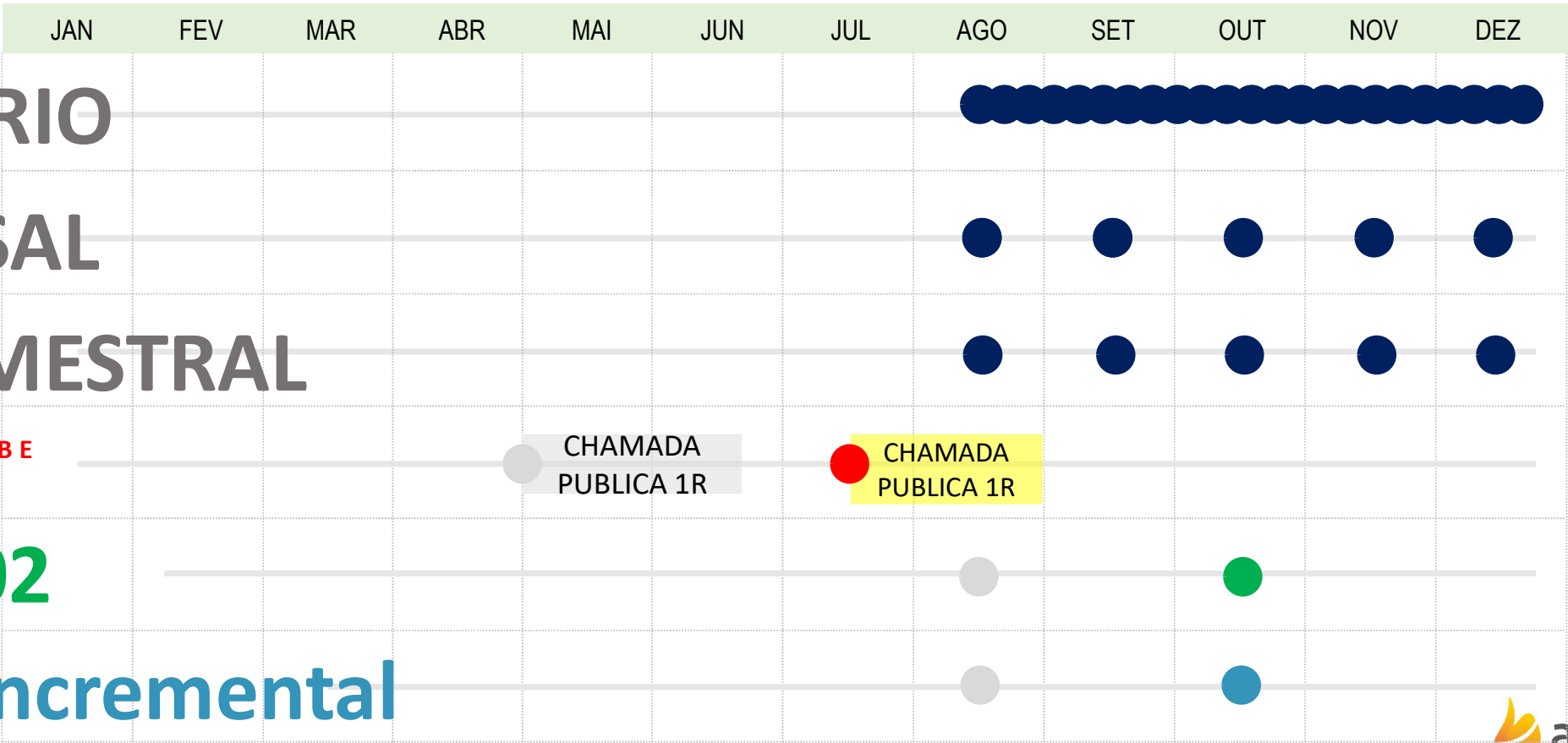

# A NTS e o Novo Mercado de Gás

## O que estamos fazendo em prol da abertura do mercado

- Unbundling: NTS a primeira transportadora independente do incumbente
- Processo de primeirização das operações em curso – conclusão em 2021
  - Contratação de mais de 150 novos empregados diretos
- Processo de liberação de capacidade por parte da Petrobras em curso
- Preparação de chamadas públicas (individual e coordenada com a TBG) para oferta da capacidade firme em 2021
- Oferta de produtos interruptíveis como solução de transição
  - Período de transição: 4º tri 2020 e o ano de 2021
- Desenvolvimento dos Códigos de Rede (Network Codes) em conjunto com a ATGAS, para aprovação pela ANP
  - Interoperabilidade (coordenação entre transportadoras) concluído - em análise pela ANP
  - Tarifas – em elaboração pela ATGAS
  - Balanceamento – início da elaboração no 3º tri 2020
- Implantação de sistemas de TI para otimização e controle do modelo Entrada/Saída
- Desenvolvimento de um VTP (ponto virtual de negociação de gás)

# A NTS e o Novo Mercado de Gás

## Cronograma estimado de ações NTS

	2019	Q1 2020	Q2 2020	Q3 2020	Q4 2020	Q1 2021	Q2 2021	Q3 2021	Q4 2021	Q1 2022
<b>1. TCC</b>	CADE determina que PBR libere capacidade	Desenvolvimento do modelo de capacidade NTS baseado na alocação da Petrobras		Aprovação do modelo e alocação pela ANP						
<b>2. Produto Interruptível</b>			Desenvolvimento de modelo de GTA interruptível	Aprovação do modelo pela ANP	Assinatura de GTAs com carregadores	Início do serviço de transporte interruptível				
<b>3. Chamada Pública NTS</b>					Preparação da 1ª chamada pública NTS		Aprovação de documentos pela ANP (cronograma, edital, TCG, GTAs, etc)		Chamada Pública	
<b>4. Chamada Pública Coordenada</b>					Preparação da 1ª chamada pública coordenada NTS e TBG		Aprovação de documentos pela ANP (cronograma, edital, TCG, GTAs, etc)		Chamada Pública Coordenada	Início do serviço de transporte firme
<b>5. Modelo de Entrada e Saída</b>			Preparação para o modelo de entrada e saída – definição de zonas de entrega, regras de balanceamento, cálculo das tarifas, etc.			Negociação dos aditivos dos contratos legados com a PBR, aprovações da ANP, implantação dos novos sistemas de informação				
<b>6. Primeirização das Operações</b>	Programação mensal e diária internalizada	Programação intra-diária internalizada e ajuste SINIEF implantado				Primeirização concluída e inauguração do Centro de Controle de Operações				

# TAG - Infraestrutura e mercado conectados à rede de transporte

## Estrutura dos GTAs da TAG na costa

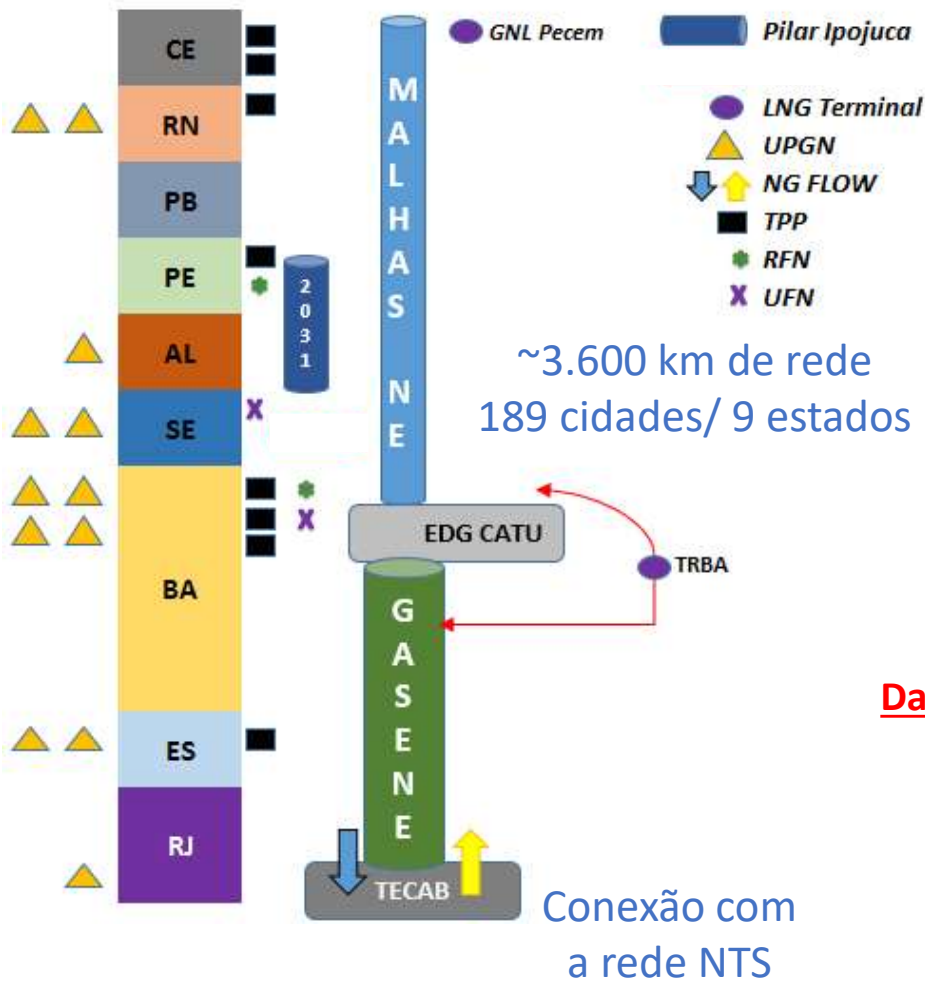

Contrato/ Trecho	QDC (MMm <sup>3</sup> /dia)	QDC (%)	Participação na Receita (%)	Média Movimentada (MMm <sup>3</sup> /dia)	Máximo Movimento Registrado (MMm <sup>3</sup> /dia)	Data da Máxima Registrada
Gasene Sul	20,00	26,80	19,70	6,16	13,98	22/08/2019
Gasene Norte	10,30	13,80	18,00	8,07	15,23	22/08/2019
Malhas Nordeste	21,58	28,90	23,90	19,33	24,24	15/02/2019
Pilar-Ipojuca	15,00	20,10	6,60	5,58	7,83	21/12/2019
Urucu- Manaus	6,29	8,40	31,70	4,80	5,71	13/11/2019
Atalaia- Laranjeiras	1,50	2,00	0,10	0,11	0,35	19/01/2019
<b>Total</b>	<b>74,67</b>	<b>100,00</b>	<b>100,00</b>	<b>44,05</b>	<b>67,33</b>	

## Dados de Movimentação no TECAB (2018/2019/2020)

TAG → NTS - Máx. 15.4 Mm<sup>3</sup>/dia







TECAB → TAG - Máx. 12.3 Mm<sup>3</sup>/dia

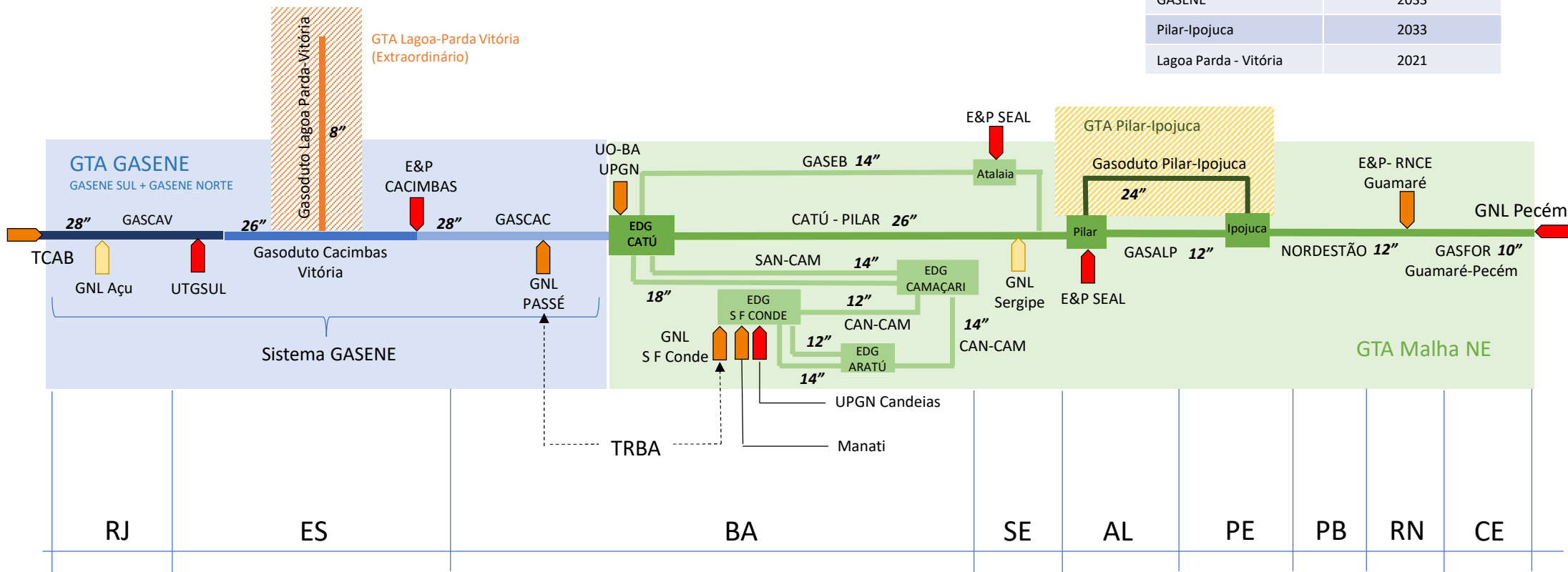

# Contratos – Sistema de transporte TAG (sem o sistema Urucú-Manaus)

Vencimento dos Contratos	
Malhas NE	2025
GASENE	2033
Pilar-Ipojuca	2033
Lagoa Parda - Vitória	2021



-  Pontos de Recebimento
-  Pontos de Recebimento com possibilidade de acesso de terceiros no curto prazo
-  Pontos de Recebimento em estudo



# O que já está sendo feito pela TAG independente do TCC?

---

- Arrendamento do Terminal da Bahia
- Arrendamento das Fabricas de Fertilizantes
- Gás Existente de Terceiros
- Desinvestimento da Petrobrás
- Leilões Distribuidoras de Gás
- Terminal de Sergipe
- Novos Pontos de Recebimento e Entrega

[www.atgas.org.br](http://www.atgas.org.br)



Associação de Empresas de Transporte de Gás Natural por Gasoduto – ATGÁS  
Rua do Russel, 804 / 4º andar - Glória - Rio de Janeiro, RJ - CEP: 22210-010  
Tel: +55 21 3983-2651